

# VIDEO COMPUTER SYSTEM



## KÄYTTÖOHJE

MODELL CX2600



# 10 MINUUTTIA!

Olet varmasti innokas kokeilemaan ATARI-videopeliä, jonka nyt omistat. On TÄRKEÄÄ, että KYTKET Atarin OIKEIN TV-vastaanottimeesi ja verkkovirtaan, jotta voit käyttää hyväksesi kaikkia hienouksia ja jännittäviä vaihtoehtoja parhaalla kuvalaadulla. Muista myös, että käytät OIKEANTYYPPISIÄ käsiohjaimia.

Suosittellemme, että käytät ensin 10 minuuttia ajastasi tämän käyttöohjeen huolelliseen lukemiseen. Näin vältät varmasti monilta tarpeettomilta ongelmilta ATARI-videopelisi kanssa.

**ATARI-tietokonepeli,  
1 kpl ja käyttöohje**

**Kuva 1.**

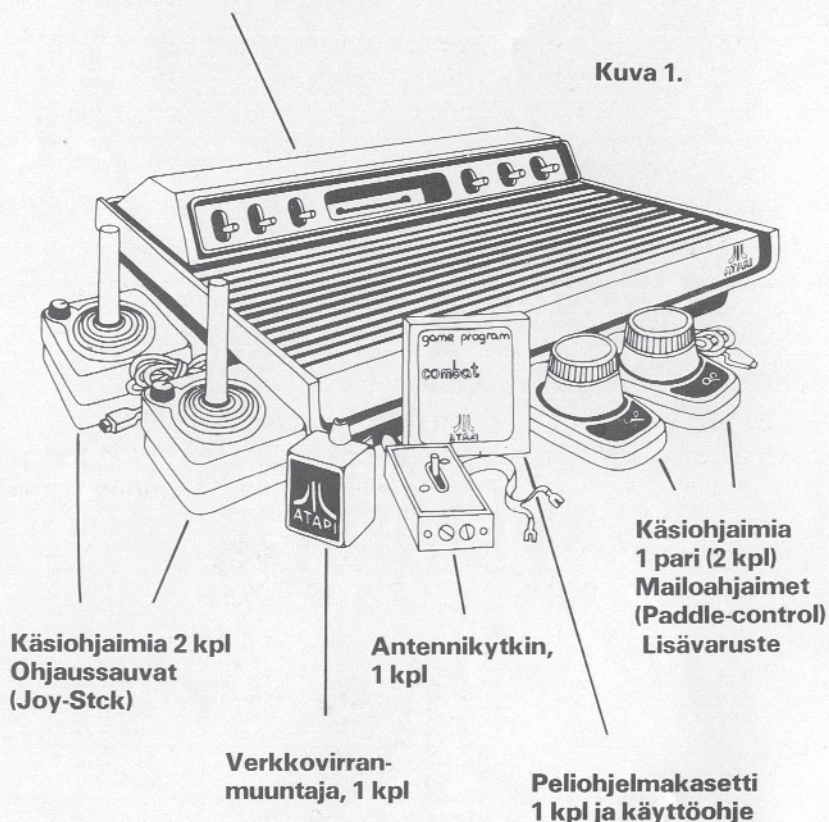

## KONTROLLOI SISÄLTÖ

Pakkaus sisältää *täydellisen pelin*, ts. kaikki osat, joita tarvitaan pelin käyttämiseen. Tarkista, ettei mitään osia puutu. Seuraavat osat ovat mukana pakkauksessa: (Katso kuva 1).

## LIITTÄMINEN JA KYTKEMINEN ANTENNIKYTKIN

Videopeli voidaan liittää kätevästi TV-vastaanottimeen antennikytkimen kautta.

- Kytke ensin *videopelin signaalikaapeli* (takapuolella) (A, kuva 2) antennikytkimessä olevaan ulosottoon, joka on merkitty nimellä "game".
- Ota *antennin johto irti TV-vastaanottimesta* ja kytke se antennikytkimessä olevaan ulosottoon "antenna".
- Liitä *antennikytkimen signaalikaapeli* TV-vastaanottimen antennin ulosottoon.
- Aseta antennikytkin asentoon "game", kun käytät videopeliä.
- Kun haluat katsella normaalia TV-ohjelmaa, niin aseta antennikytkimen asentoon "antenna".

Antennikytkin voidaan liittää pysyvästi TV-vastaanottimeen, vaikka videopeliä ei käytetä. Antennikytkimessä on itsestäänkiinnittyvä teippi, jonka avulla kytkin voidaan liimata TV-vastaanottimen takaseinään, antennin ulosoton viereen.

**HUOM:** Jos TV-vastaanotin on vanhempaa tyyppiä niin antennin pistoke ei ehkä ole koaksiaalikaapelia varten (pyöreä kaapeli ja pistoke). Jos antennin johto on litteä (ns. 300:n ohmin nauhakaapeli), Sinun täytyy hankkia radioliikkeestäsi *antennin muuntaja*, joka liitetään antennikytkimeen kaapelin ja TV-vastaanottimen väliin.

## VERKKOVIRRAN MUUNTAJA

Videopeli saa käyttöjännitteensä *verkkovirran muuntajan* kautta, joka kytketään pistorasiaan.

Tarkasta ensin, että videopeli on kytketty pois päältä (virrankatkaisija "power" asennossa OFF, A kuvassa 3).

Seuraavaksi liitetään verkkovirran muuntajasta lähtevä virtajohto videopelin takapuolella olevaan pyöreään ulosottoon (B kuvassa 2).

### C. Käsiohjaimien ulosotot

Kuva 2.

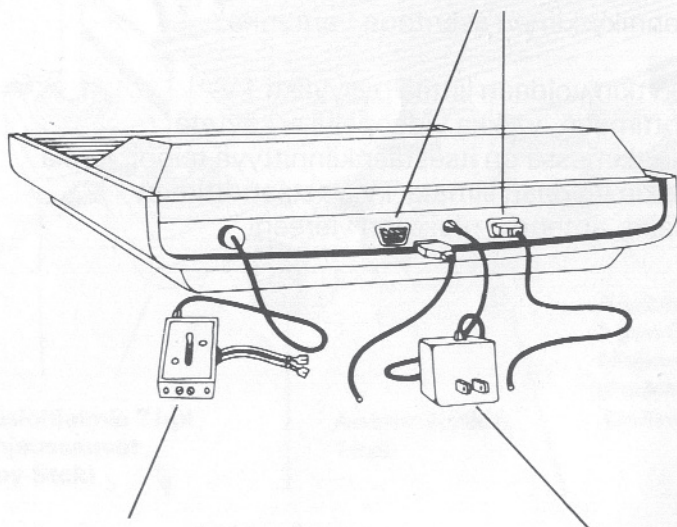

A. Antennikytkin  
1 kpl

B. Verkkovirran  
muuntaja 1 kpl

**HUOM:** Verkkovirran muuntaja on tarkoitettu *ainoastaan* 220:en voltin vaihtovirralle ja se muuttaa virran videopelin vaati-  
malle 9 voltin tasajännitteelle ja 400:lle mA:lle.

*Älä koskaan* kytke toista verkkovirran muuntajaa videopeliin ilman että ammattimies tarkistaa, että jännite ja teho vastaavat sitä mitä ATARI-videopeli vaatii.

**MUUTEN VOIT TUHOTA SEKÄ VIDEOPELIN ETTÄ  
VERKKOVIRRRAN MUUNTAJAN!**

## **KÄSIOHJAIMIEN KYTKEMINEN**

Jotta eri peliohjelmista saataisiin paras mahdollinen hyöty, käytetään eri käsiohjaimia riippuen pelistä: Autoja ohjataan ohjauspyörällä, lentokoneita sauvalla, jne.

Tavallisimmat käsiohjaimet toimitetaan videopelin mukana. Ne ovat ohjaussauvat ("Joy-Sticks"), katso kuva 1.

Jokaiseen ohjelmakasetin koteloon ja käyttöohjeeseen on kirjoitettu mitä käsiohjaimia on käytettävä.

Kytke käsiohjaimet suorakaiteen muotoisiin ulosottoihin, jotka ovat videopelin takapuolella (C, kuva 2).

**HUOM:** Liittimet sopivat vain yhdessä asennossa, joten älä yritä väkisin. Muuten tuhoat ne!

# OHJELMAKASETIN PAIKALLEEN ASETTAMINEN

Katso, että virrankatkaisija ("power") on asennossa OFF (virta ei kytketty), A kuvassa 3.

Virta kytketty/ei kytketty  
ON OFF

Kuva 3.

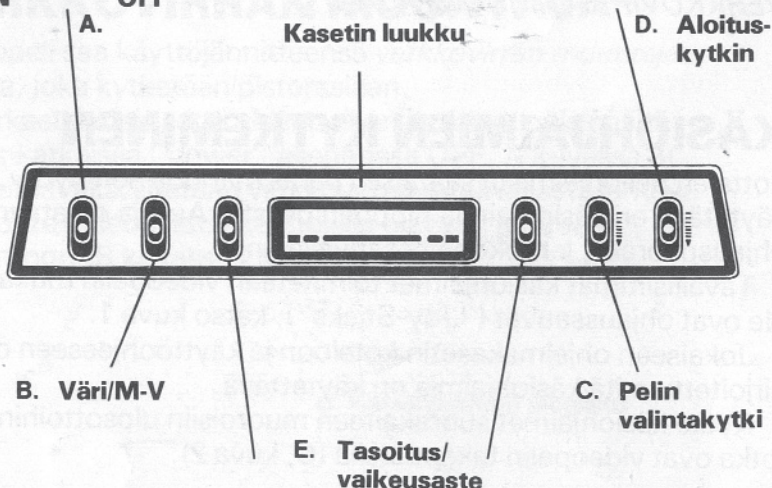

**HUOM:** Jotta kasetti tai videopeli eivät vahingoittuisi, täytyy *virta kytkeä aina pois* (OFF), kun kasetti asetetaan paikoilleen tai otetaan pois.

- Ota kasetti käteesi siten, että kasetin ohjelmanimellä varustettu päätyseinä on oikeinpäin itseäsi vasten, ts. voit lukea kasetin nimen.
- Paina kasetti varovasti videopelin etupuolella olevaan luukkuun.
- Tarkista, että kasetti on kunnolla painettu paikoilleen, mutta älä käytä väkivaltaa.

Kun haluat ottaa kasetin pois, aseta virrankatkaisija *aina* asentoon "OFF" ja vedä kasetti sen jälkeen *suoraan ulos* kasettiluukusta.

# TV-VASTAANOTTIMEN HIENOSÄÄTÖ

Jos TV-vastaanottimessasi on esivalintaiset kanavat, niin valitse vapaa esivalintanäppäin, johon voit kytkeä videopelin. ATARI-videopeli toimii *kanavalla 3*.

- Aseta antennilaatikon kytkin asentoon "game".
- Jos videopeli on kytketty väri-TV:een, aseta videopelin kytkin "TV-type" asentoon "color" (B, kuva 3). Jos se on kytketty mustavalkoiseen TV:een, aseta kytkin asentoon "b-w".
- Viritä TV kanavalle 3 sen viritysasteikon mukaan. (Kaista I, kanava 3).
- Jos TV on varustettu automaattisella taajuuden säädöllä - AFC - kytke se pois.
- Kytke videopeliin virta, "power" kytkin asentoon "ON".
- Kytke virta TV-vastaanottimeen.
- Hae kuva kääntämällä TV:n hienosäätöä kumpaankin suuntaan, kunnes olet varma, että kuva on paras mahdollinen.

**HUOM:** Jos TV:ssä on häiriöitä hienosäädöstä huolimatta, aseta kytkin "channel select" asennosta A asentoon B tai päinvastoin. "Channel select" on *videopelin pohjassa* (käännä peli ympäri). Tee sen jälkeen kanavan hienosäätö uudelleen.

TV-vastaanottimen valoisuus- ja kontrastisäätöjä ei normaalisti tarvitse muuttaa, mutta jos kuva on *liian tumma*, niin yritä säätää kuva valoisuussäätimellä vaaleammaksi. Jos se ei auta, niin katkaise virta videopelistä ("power OFF") hetkeksi, ja kytke se uudelleen ("ON"). Jos kuva ei parane, niin katso vianetsintätaulukosta sivuilta 9-11. Aseta äänenvoimakkuus sopivaksi, sillä äänitehosteet tulevat TV:n kovaäänisen kautta.

## PELIN VALITSEMINEN

- Paina alas (takaisin palautuva) pelin valintakytkin "game select" (C, kuva 3). Kuvaruudun yläreunaan ilmestyvä numero ilmoittaa pelivaihtoehdon. Vertaamalla numeroa kasetin mukana tulevaan peliohjeeseen voit lukea, miten ko. peliä pelataan. Kytkimen "game select" avulla voit valita juuri sen pelin, jota haluat pelata peliohjeen kuvauksen mukaan.
- Paina alas aloituskytkin "game reset" (D, kuva 3). Voit aloittaa pelin. Jos aloituskytkin painetaan alas pelin aikana, palautuu saatu tulos alkutilanteeseen 0-0.

## TASOITUS/VAIKEUSASTE

Kytkimillä "difficulty" (E, kuva 3) voidaan peliä muuttaa kolmella tavalla:

- 1: Molemmat kytkimet asennossa B = Normaalit peliolosuhteet
- 2: Molemmat asennossa A = Vaikeammat peliolosuhteet
- 3: Toinen asennossa A, toinen asennossa B = A:lla on tasoitus B:tä vastaan (tai päinvastoin). Näin on mahdollista, että kokeneempi pelaaja voi pelata kokemattomaa pelaajaa vastaan tasoittaen peliolosuhteita.

## TV:N KYTKEMINEN TAKAISIN TV1 JA TV2 OHJELMILLE

- Kytke virta pois videopelistä, "power" asentoon OFF.
- Kytke antennikytkin asennosta "game" asentoon "antenna".
- TV toimii jälleen normaalisti ohjelmilla TV1 ja TV2.



# HOITO-OHJEITA

Haluat varmasti hoitaa ATARI-videopeliäsi siten, että siitä on iloa moniksi vuosiksi eteenpäin. Tässä on joitakin ohjeita, joita Sinun pitää noudattaa, jotta varmistat pelin hyvän toiminnan:

- Kytke virta aina pois ("power" OFF), ennenkuin asetat tai poistat kasetin.
- Älä käytä väkivaltaa asettaessasi kasettia videopeliin.
- Peliohjelmakasetit ovat suojatut kuorella vahinkoja vastaan, mutta älä päästä kosteutta tai nestettä niihin.
- Ole varovainen, ettei kosteutta tai nestettä pääse videopelin kasettiluukkuun.
- Älä nosta videopeliä sen johdoista, sillä ne voivat vaurioitua, venyä tai mennä poikki.
- Videopeliä ei saa lyödä tai täräyttää.
- Älä säilytä videopeliä liian lämpimässä, kylmässä tai pölyisessä paikassa.
- Muista aina kytkeä virta pois pelistä, kun sitä ei käytetä. Irroita myös verkkovirran muuntaja seinäkoskettimesta.
- Jos käytät jotain toista, tarkistamatonta verkkovirran muuntajaa, voit vahingoittaa systeemin elektronisia osia.
- Ulkopinta puhdistetaan pehmeällä, kevyesti kostutetulla kankaalla.

## VIANETSINTÄTAULUKKO

Et saa peliäsi toimimaan? Kontrolloi aluksi, auttaako jokin seuraavista vihjeistä.

**TV-ruudussa ei näy pelikenttää, vain sähinää**

- Antennikytkin on asennossa "antenna"  
Kytke se asentoon "game".
- Videopelin signaalikaapeli ei ole kytketty kunnolla antennikytkimeen.

### **Tavallinen TV-ohjelma ei näy**

- Antennikytkimen signaalikaapeli ei ole kytketty kunnolla TV-antennin ulosottoon.
- Virrankatkaisija "power" ei ole asennossa ON (virta ei kytketty).
- Ohjelmakasetti on asetettu videopeliin ja virta on ollut päällä ("power" ON). Kytke virta pois hetkeksi ja taas uudelleen päälle.
- Lähellä oleva TV-asema lähettää ohjelmaa kanavalla 3. Irroita TV-antenni antennikytkimestä. Jos se ei auta, muuta "channel select" kytkimen asentoa ja suorita kanavan hienosäätö uudelleen.

### **Pelikenttä on epäselvä ja heikko, muistuttaa heikon TV-aseman lähetystä**

- Antennikytkin on asennossa "game", kytke se asentoon "antenna".
- Antennikytkimen signaalikaapeli ei ole kytketty kunnolla TV-antennin ulosottoon.
- Antennin johto ei ole kytketty kunnolla antennikytkimen ulosottoon "antenna".
- TV-antennin ulosoton tai antennikytkimen liitäntä on heikko.
- TV-kanavan hienosäätö ei ole oikein säädetty. Hae "paras kuva".
- Häiriötä voimakkaasta TV-lähetimestä kanavalla 3, irroita TV-antennin johto antennikytkimestä. Katso myös "channel select" kytkimen toiminta, sivu 7.

### **Pelikenttä ei ole terävä, vakaa tai väriäinen**

- "TV-type" kytkin on asennossa "b-w" (mustavalkoinen). Siirrä se asentoon "color".
- TV:n hienosäätimet ei ole säädetty "parhaalle kuvalle". Tarkista säädöt tai värin voimakkuus.
- Häiriötä paikalliselta TV-asemalta samalla kanavalla. Irroita antennin johto antennikytkimestä. Katso myös "channel select" kytkimen toiminta, sivu 7.

**Pelikenttä ei ole te-  
rävä eikä vakaa tai  
ei eroja kentän ja  
pelaajasymbolien vä-  
lillä (mustavalk. TV)**

**Ei ääntä**

**Surinaa tai säröä  
äänessä**

- "TV-type" kytkin on asennossa "color".  
Kytke se asentoon "b-w".
- Häiriöitä paikalliselta TV-asemalta  
samalla kanavalla. Irroita antennin  
johto antennikytkimestä.
- TV:n äänenvoimakkuus on 0-tasolla.  
Säädä se halutulle tasolle.
- TV-kanavan hienosäätö ei ole kohdallaan.  
Säädä se kunnes sekä kuva että ääni  
ovat laadultaan hyviä.

## PERUSSÄÄNTÖ:

Jos pelikenttää ei näy kuvaruudussa (TV on jo säädetty oikealle kanavalle), kun videopeliin kytketään virta, katkaise virta ja odota n. 10 sekuntia ja kytke virta uudelleen päälle.

## TV:N KUVAPUTKEN SUOJAPIIRI

Kun et käytä ATARI-videopeliäsi, sousittelemme, että kytket virran pois katkaisijasta "power" (OFF).

Vaikka videopelin pelikenttä jäisikin kuvaruutuun (virta kytkettynä, ON) pidemmäksi aikaa, se ei aiheuta vahinkoa TV:n kuvaputkelle. Videopelin suojapiiri estää kuvaputken vahingoittumisen vaaleasävyisillä alueilla. Suojapiiri toimii seuraavalla tavalla:

Jos peliohjelma on kytkettynä pidemmän aikaa käyttämättömänä, muuttuu kuvan valoisuus *käänteiseksi* (invertio) muutaman sekunnin välein (mustat alueet muuttuvat vaaleiksi ja päinvastoin) kunnes peliohjelma otetaan käyttöön uudelleen.

TV:n kuvaruutu saa siten saman kuormituksen joka paikassa ja kuvaputken valaistusaine ei vahingoitu.

# PELIOHJEITA

## PELIOHJELMAT (KASETIT)

*GAME SELECT*-kytkintä käytettäessä ilmestyy kuvaruutuun seuraava peli ja pelaajien lukumäärä. Kytkintä *jatkuvasti painettaessa* ilmestyvät seuraavat pelit kuvaruutuun noin sekunnin välein.

*GAME RESET*-kytkin on aloituskytkin ja tätä käytettäessä numerot kuvaruudussa ilmaisevat pelaajien pisteet (kaksinpelissä) ja peliajan (yksinpelissä).

MUISTA AINA KATKAISTA VIRTAA ("POWER OFF"), KUN ASETAT KASETIN PAIKALLEEN TAI POISTAT SEN!

## YLEISIÄ OHJEITA

Suomenkieliset kasettien peliohjeet ovat yhteenvetoja ruotsalaisista ja amerikkalaisista alkuperäisohjeista, jotka toimitetaan kasettien mukana. Periaatteessa peliä voi pelata pelkästään suomenkielisen ohjeen perusteella, mutta kaikissa suomalaisissa ohjeissa ei ole kuvia. Tällöin ohjeessa viitataan joko ruotsalaisen tai amerikkalaisen ohjeen kuviin.

## KÄSIOHJAIMET

Jokaisessa ohjelmakasetin kotelossa on kuva käsiohjaimesta, jota on käytettävä. Myös peliohjeeseen on kirjoitettu käsiohjaimen nimi.

Kytke käsiohjaimet kunnolla, mutta varovasti, ja *oikeinpäin!* Punainen nappi osoittaa aina kuvaruudun vasempaan yläreunaan, kun pidät ohjainta kädessäsi.

---

*Generalagent i Sverige, Finland, Norge och Danmark:  
Pääedustaja Ruotsissa, Suomessa, Norjassa ja Tanskassa:*

**ALGAVISION AB** ■ Box 6021, 172 06 Sundbyberg/Stockholm  
Tfn. 08-29 90 06, 29 96 50

*Representant i Finland:  
Edustaja Suomessa:*

**OY FENNO-ALGA AB** ■ Rikhardinkatu 4 B, 00 130 Helsinki 13  
Tel. 90-17 42 11